

男子団体

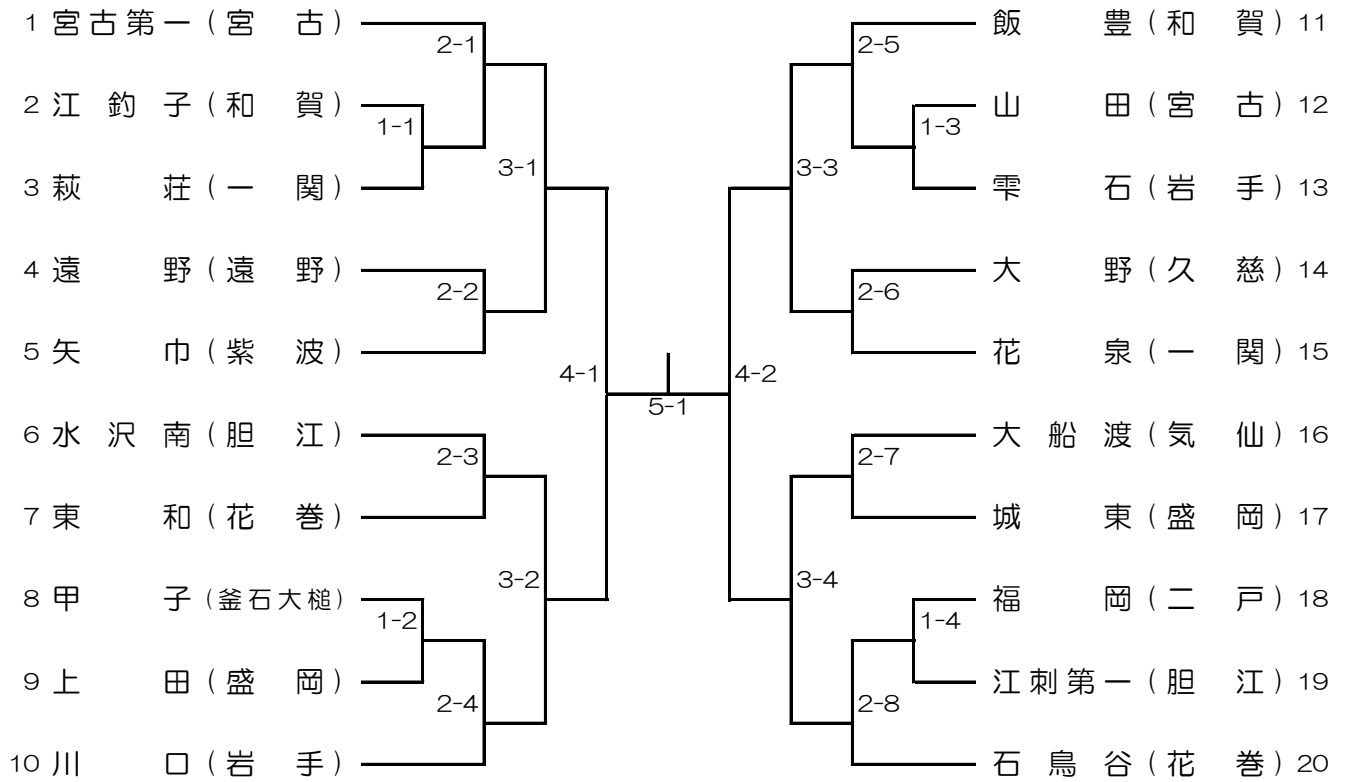

女子団体

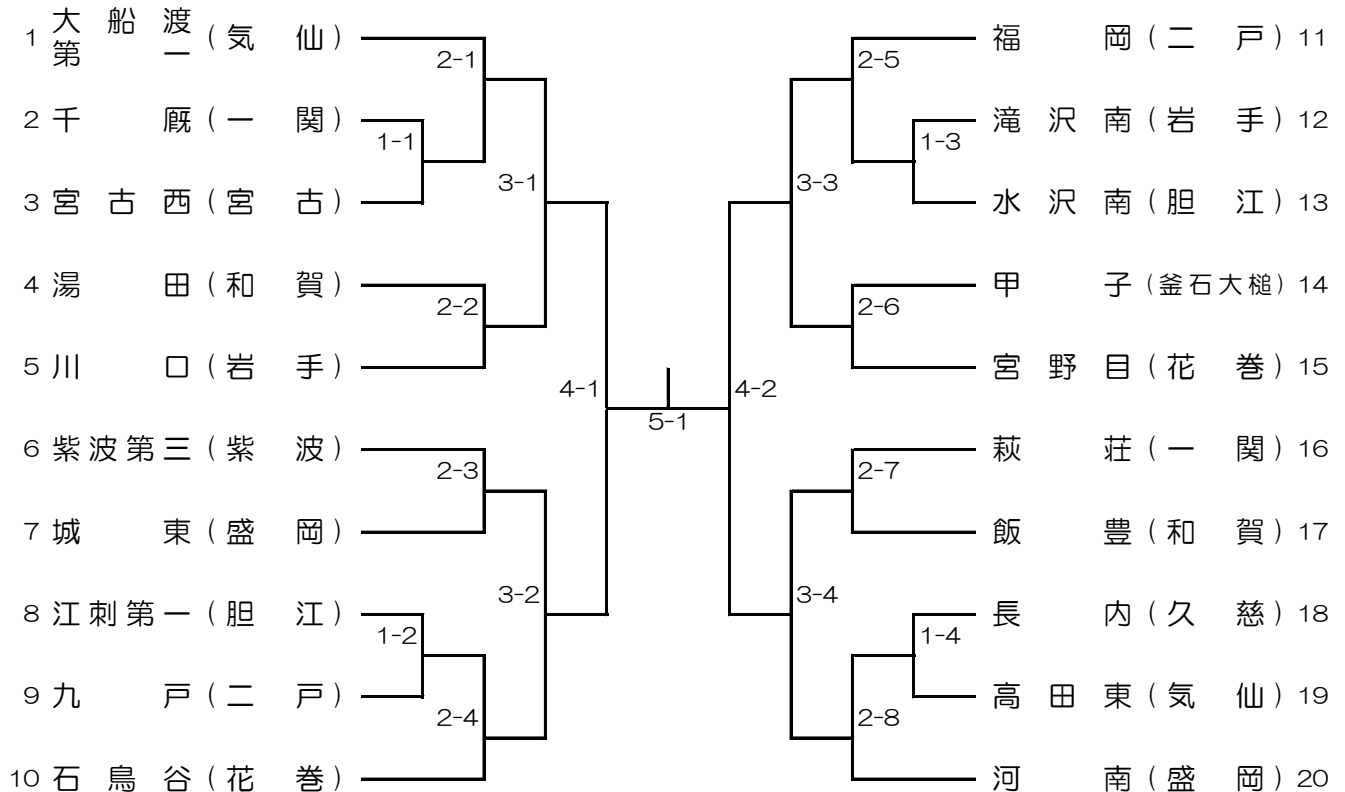

《タイムテーブル》

【1日目・2日目共通】 T: 団体 S: 個人

試合順	1 10:30 ~	2 11:10 ~	3 11:50 ~	4 12:30 ~	5 13:10 ~	1 13:00 ~	2 13:25 ~	3 13:50 ~	4 14:15 ~	5 14:40 ~	6 15:05 ~
1											
2	T 1-1	T 2-1	T 3-1	T 4-1	T 5-1				S 4-1	S 5-1	S 6-1
3											
4									S 4-2		
5	T 2-2	T 2-3	T 3-2	T 3-2 が 終了 次第		S 1-1	S 2-1	S 3-1			
6							S 2-2				
7							S 2-3	S 3-2			
8	T 1-2	T 2-4	12:00~12:50				S 2-4				
9			個人参加選手 練習コート				S 2-5	S 3-3			
10							S 2-6				
11							S 2-7	S 3-4			
12	T 1-3	T 2-5	T 3-3	T 4-2		S 1-2	S 2-8		S 4-3	S 5-2	
13						S 1-3	S 2-9	S 3-5			
14							S 2-10		S 4-4		
15	T 2-6	T 2-7	T 3-4	T 3-4 が 終了 次第			S 2-11	S 3-6			
16							S 2-12				
17							S 2-13	S 3-7			
18	T 1-4	T 2-8	12:00~12:50				S 2-14				
19			個人参加選手 練習コート				S 2-15	S 3-8			
20						S 1-4	S 2-16				

※記載の時間を待たず、進行を早める場合があります。