

バドミントン競技男子団体 (BT)

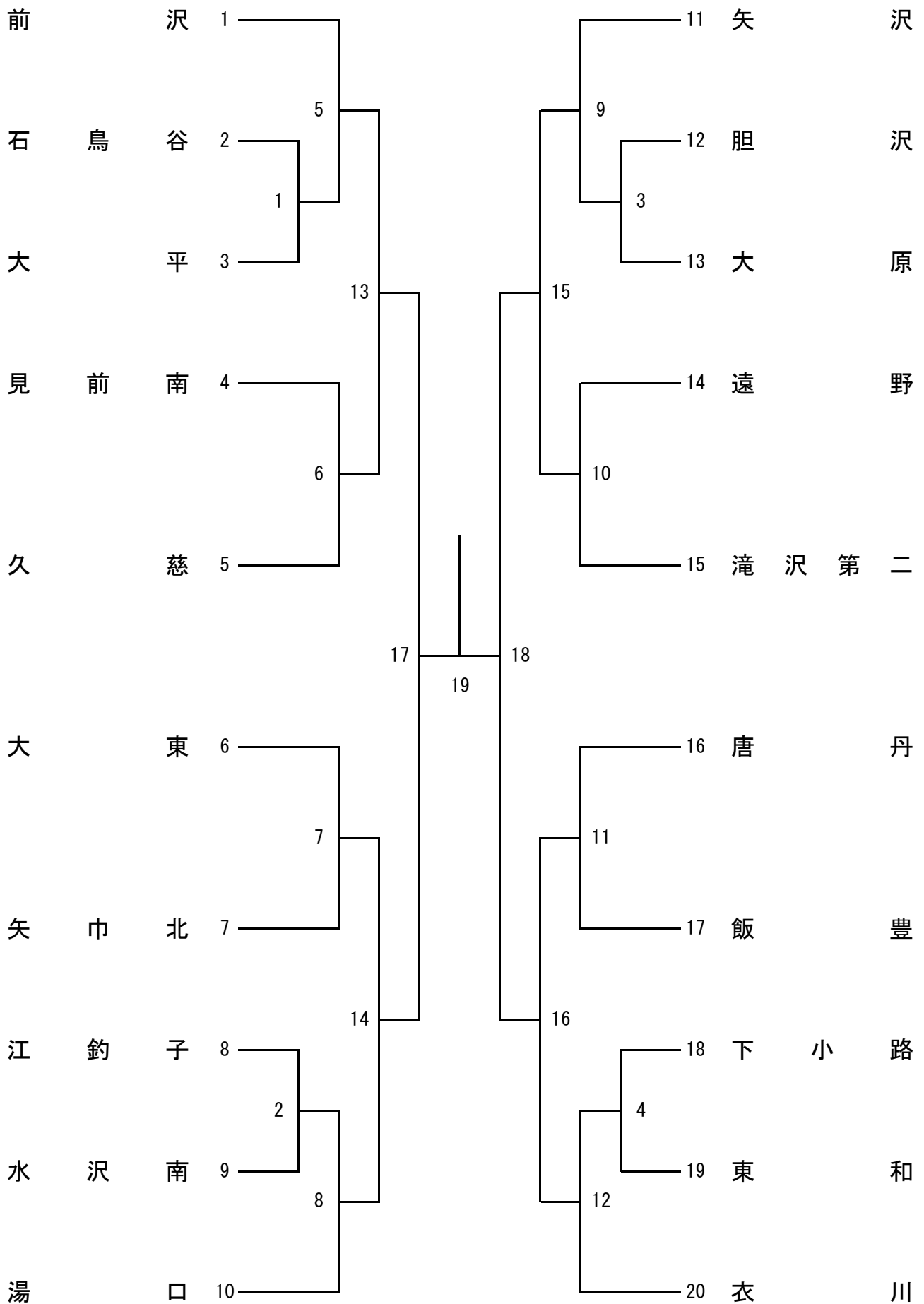

バドミントン競技女子団体 (GT)

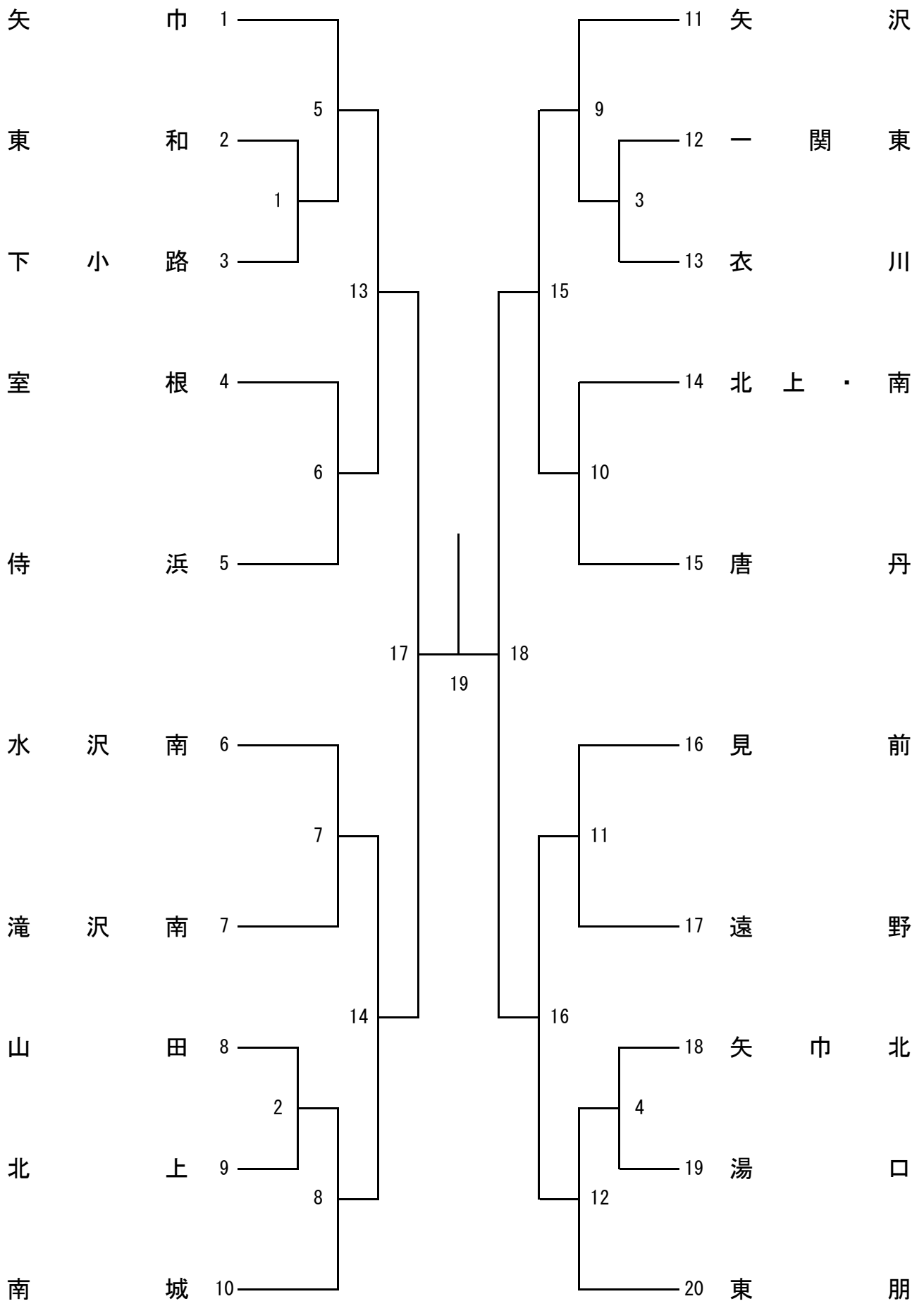

バドミントン競技男子シングルス (BS)

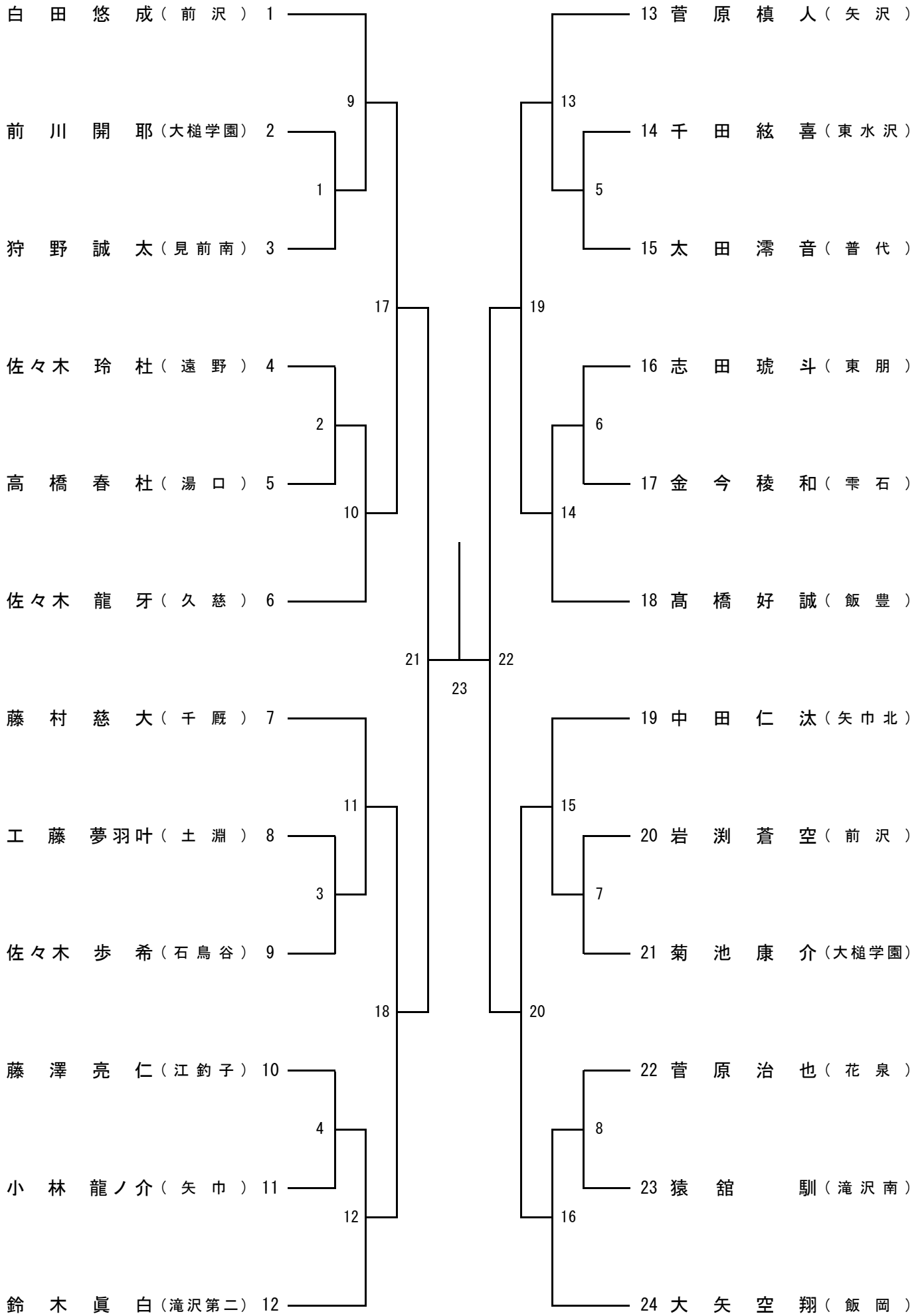

バドミントン競技男子ダブルス (BD)

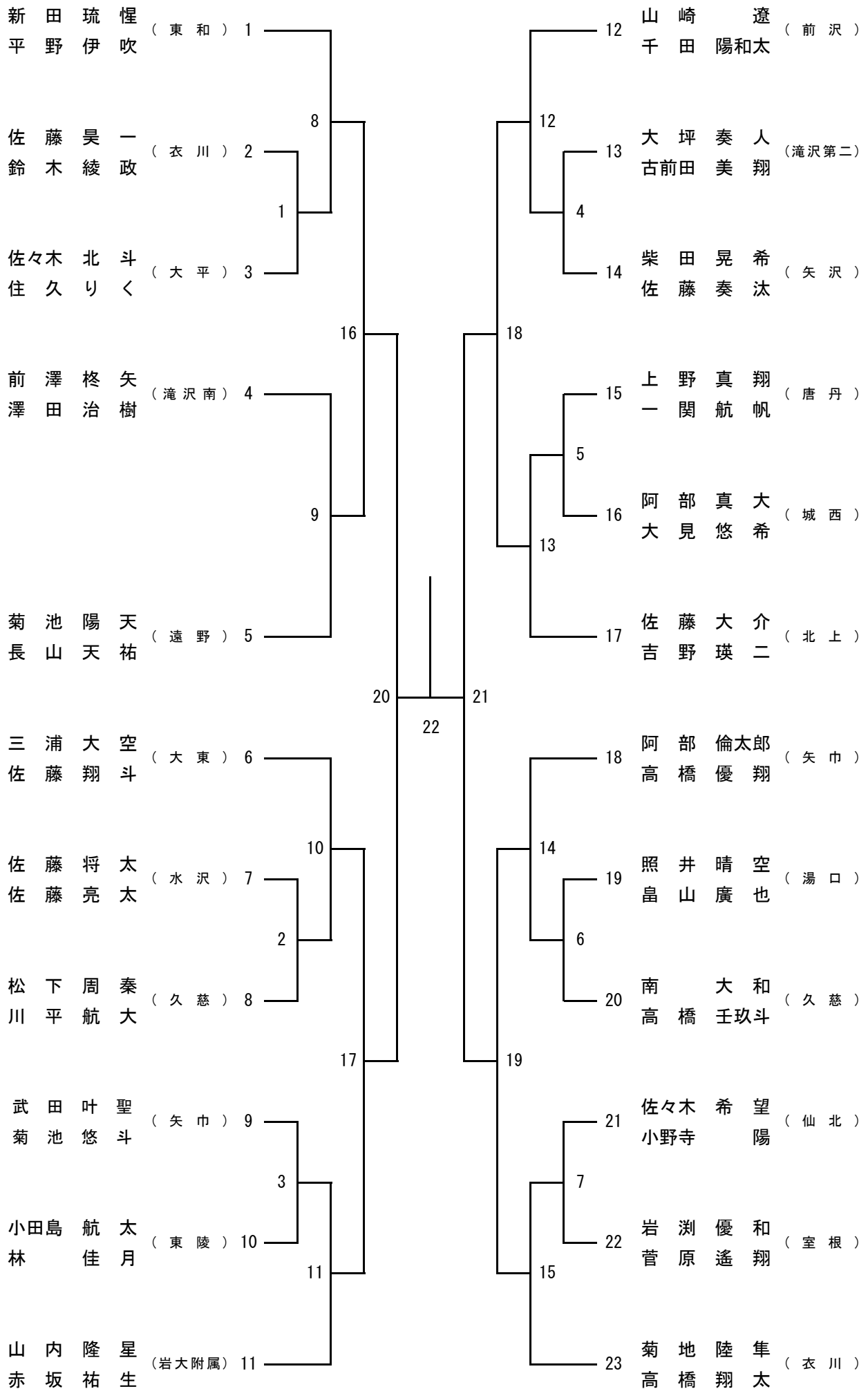

バドミントン競技女子シングルス (GS)

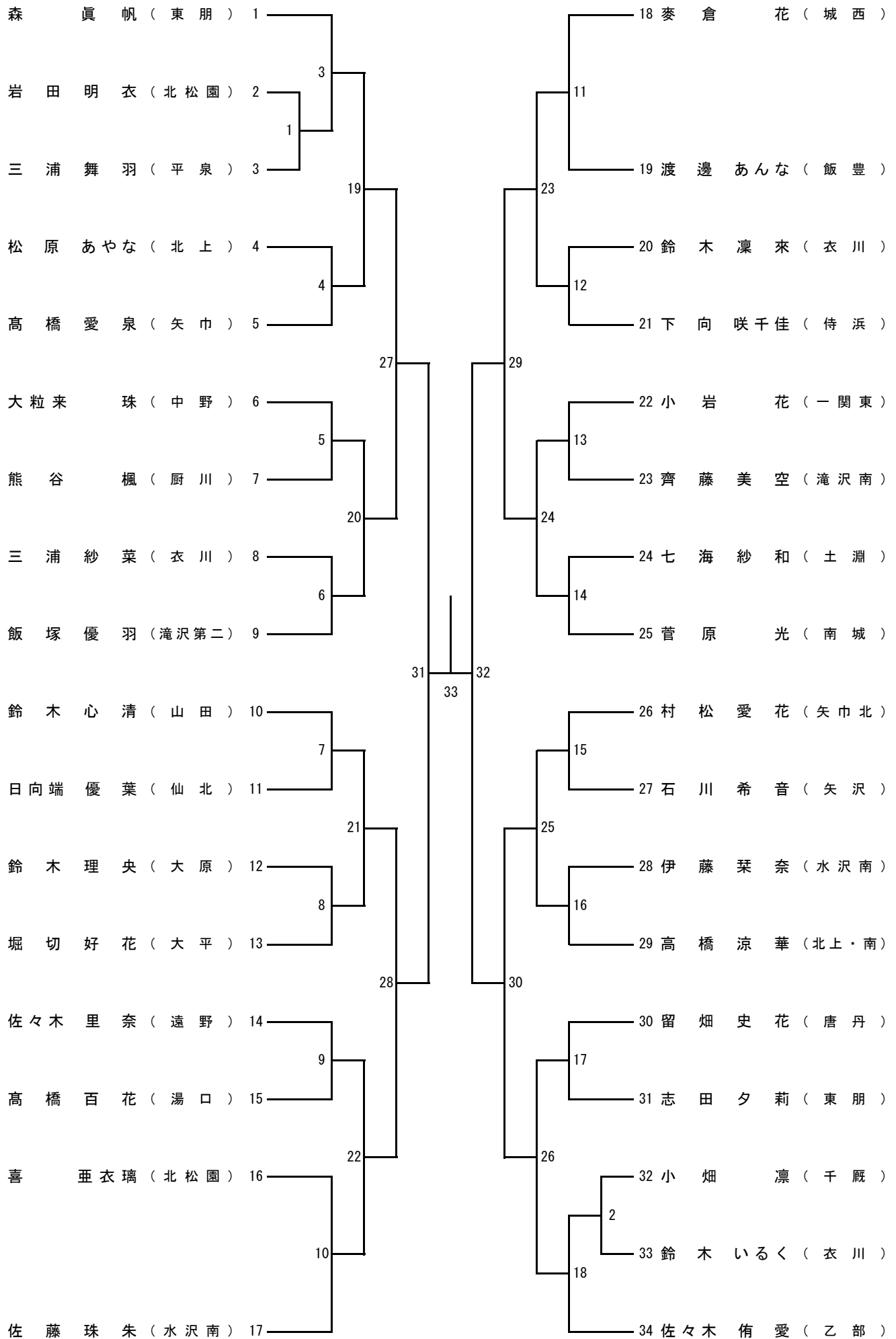

バドミントン競技 女子ダブルス (GD)

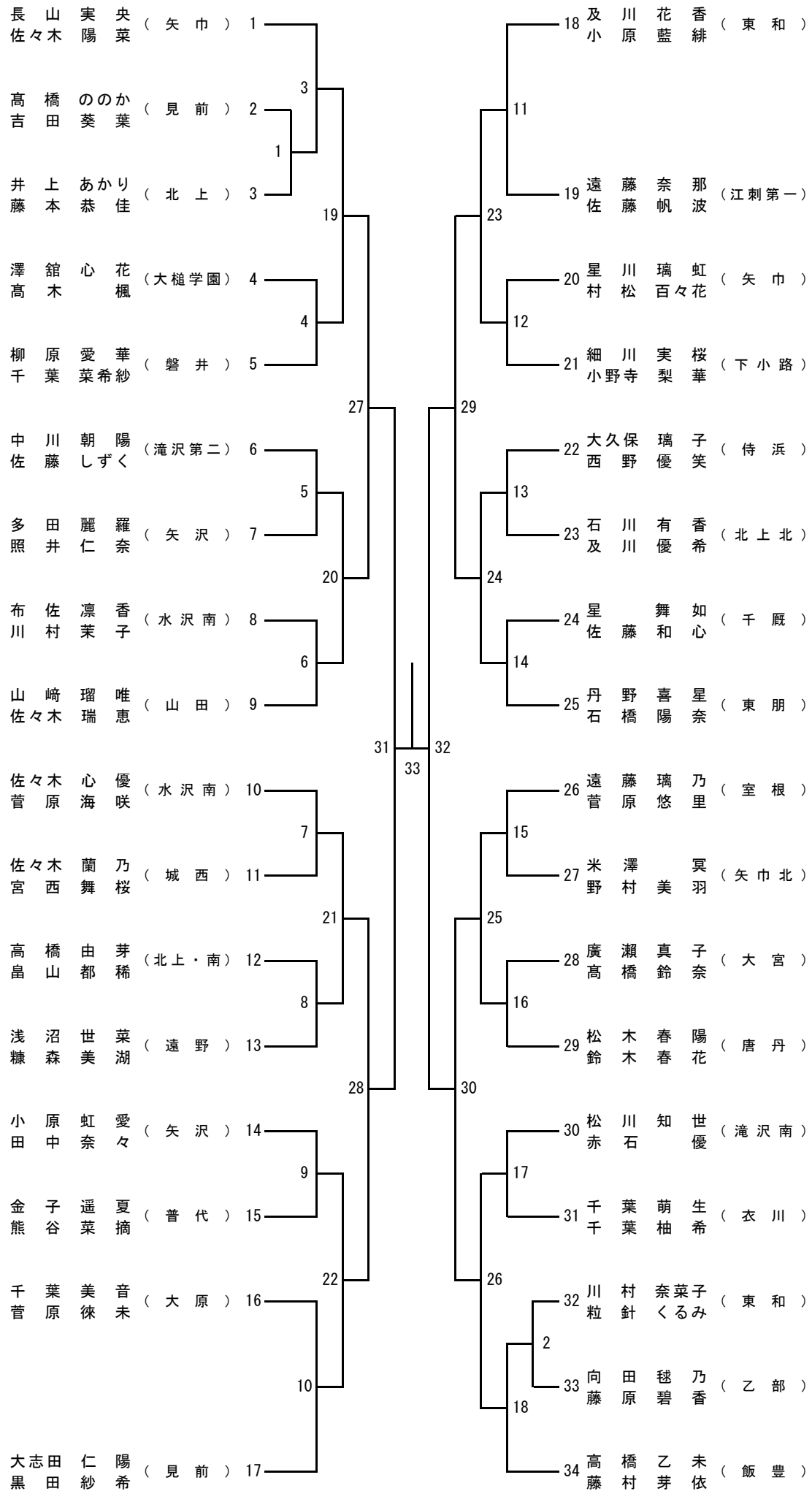

令和3年度 岩手県中学校総合体育大会バドミントン競技 タイムテーブル

≪7月17日≫団体戦

	男子会場(千厩体育館)							女子会場(東山総合体育館)							
	1	2	3	4	5	6		1	2	3	4	5	6	7	8
9:30(練習)	1	2	3	4	5	6	9:30(練習)	1	2	3	4	5	6	7	8
9:35(練習)	7	8	9	10	11	12	9:35(練習)	9	10	11	12	13	14	15	16
9:40(練習)	13	14	15	16	17	18	9:40(練習)	17	18	19	20				
9:45(練習)	19	20					10:00	GT1	GT1	GT2	GT2	GT3	GT3	GT4	GT4
10:00	BT1		BT2	BT3		BT4	11:00	GT5	GT6	GT7	GT8	GT9	GT10	GT11	GT12
11:20	BT5		BT6	BT7		BT8	12:20	GT13	GT13	GT14	GT14	GT15	GT15	GT16	GT16
12:40	BT9		BT10	BT11		BT12	13:20	GT17	GT17	GT17			GT18	GT18	GT18
14:00	BT13		BT14	BT15		BT16	14:00	GT19	GT19	GT19					
15:20	BT17	BT17	BT17	BT18	BT18	BT18									
16:00	BT19	BT19	BT19												

≪7月18日≫個人戦

	男子会場(千厩体育館)							女子会場(東山総合体育館)							
	1	2	3	4	5	6		1	2	3	4	5	6	7	8
9:30	シングルス参加選手練習時間						9:30	シングルス参加選手練習時間							
9:35	シングルス参加選手練習時間						9:35	シングルス参加選手練習時間							
9:40	ダブルス参加選手練習時間						9:40	ダブルス参加選手練習時間							
9:45	ダブルス参加選手練習時間						9:45	ダブルス参加選手練習時間							
10:00	BS1	BS2	BS3	BS4	BS5	BS6	10:00	GS1	GS2	GD1	GD2	GS4	GS5	GS6	GS7
10:40	BS7	BS8	BD1	BD2	BD3	BD4	10:40	GS8	GS9	GS10	GS11	GS12	GS13	GS14	GS15
11:20	BD5	BD6	BD7	BS9	BS10	BS11	11:20	GS16	GS17	GS3	GS18	GD4	GD5	GD6	GD7
12:00	BS12	BS13	BS14	BS15	BS16	BD8	12:00	GD8	GD9	GD10	GD11	GD12	GD13	GD14	GD15
12:40	BD9	BD10	BD11	BD12	BD13	BD14	12:40	GD16	GD17	GD3	GD18				
13:20	BD15	BS17	BS18	BS19	BS20	BD16	13:20	GS19	GS20	GS21	GS22	GS23	GS24	GS25	GS26
14:00	BD17	BD18	BD19				14:00	GD19	GD20	GD21	GD22	GD23	GD24	GD25	GD26
14:40	BS21		BS22	BD20		BD21	14:40	GS27	GS28	GS29	GS30	GD27	GD28	GD29	GD30
15:20	BS23			BD22			15:20	GS31		GS32		GD31		GD32	
							16:00	GS33				GD33			

※試合は空いたコートから試合番号順に入れるものとします。

※試合前のコート練習は初戦のみ設けます(団体戦は種目毎に2分、個人戦は3分)。

※試合前のコート練習については本部(主審)の指示に従って行ってください。