

バドミントン競技男子団体(BT)

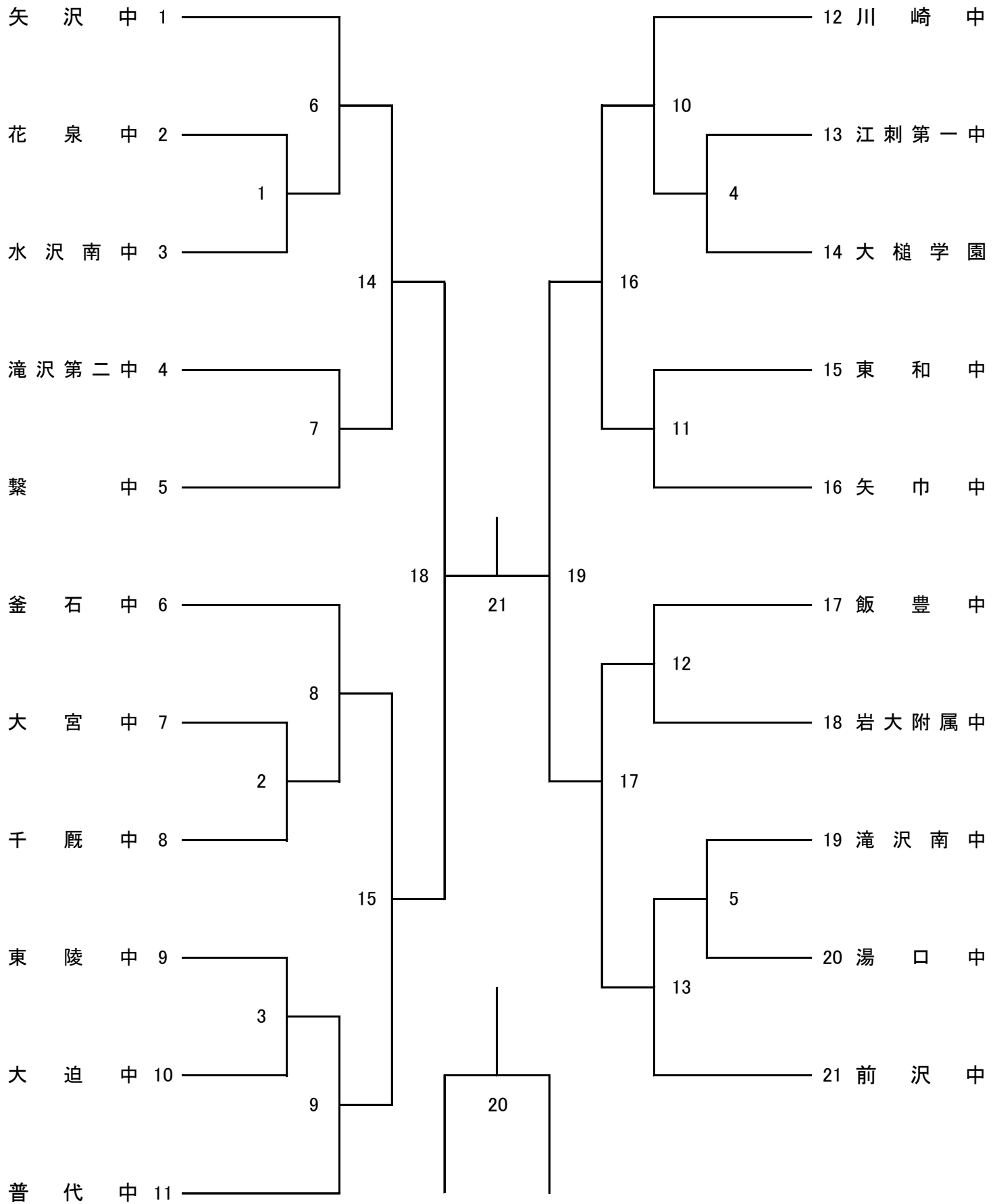

バドミントン競技女子団体 (G T)

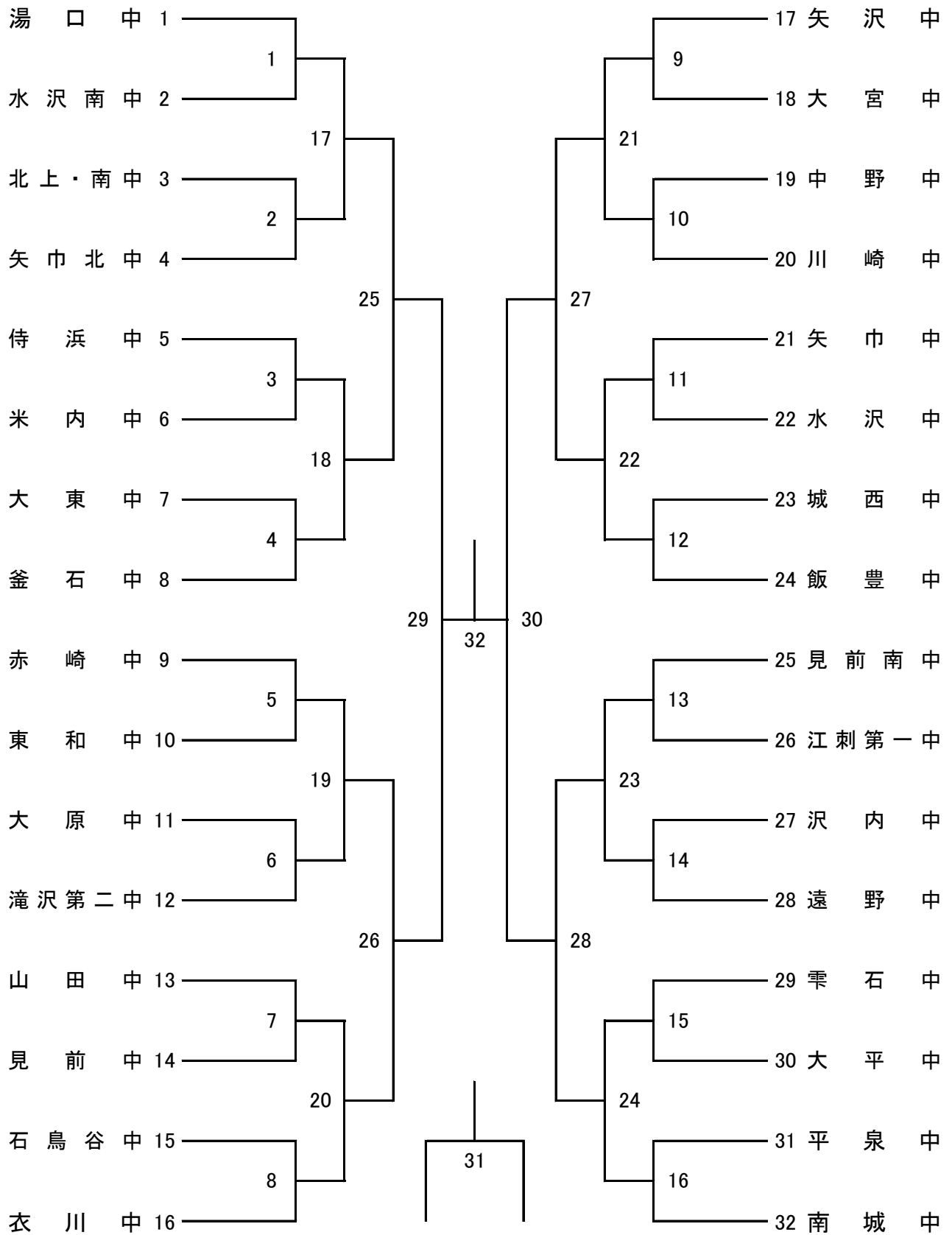

男子シングルス（BS）

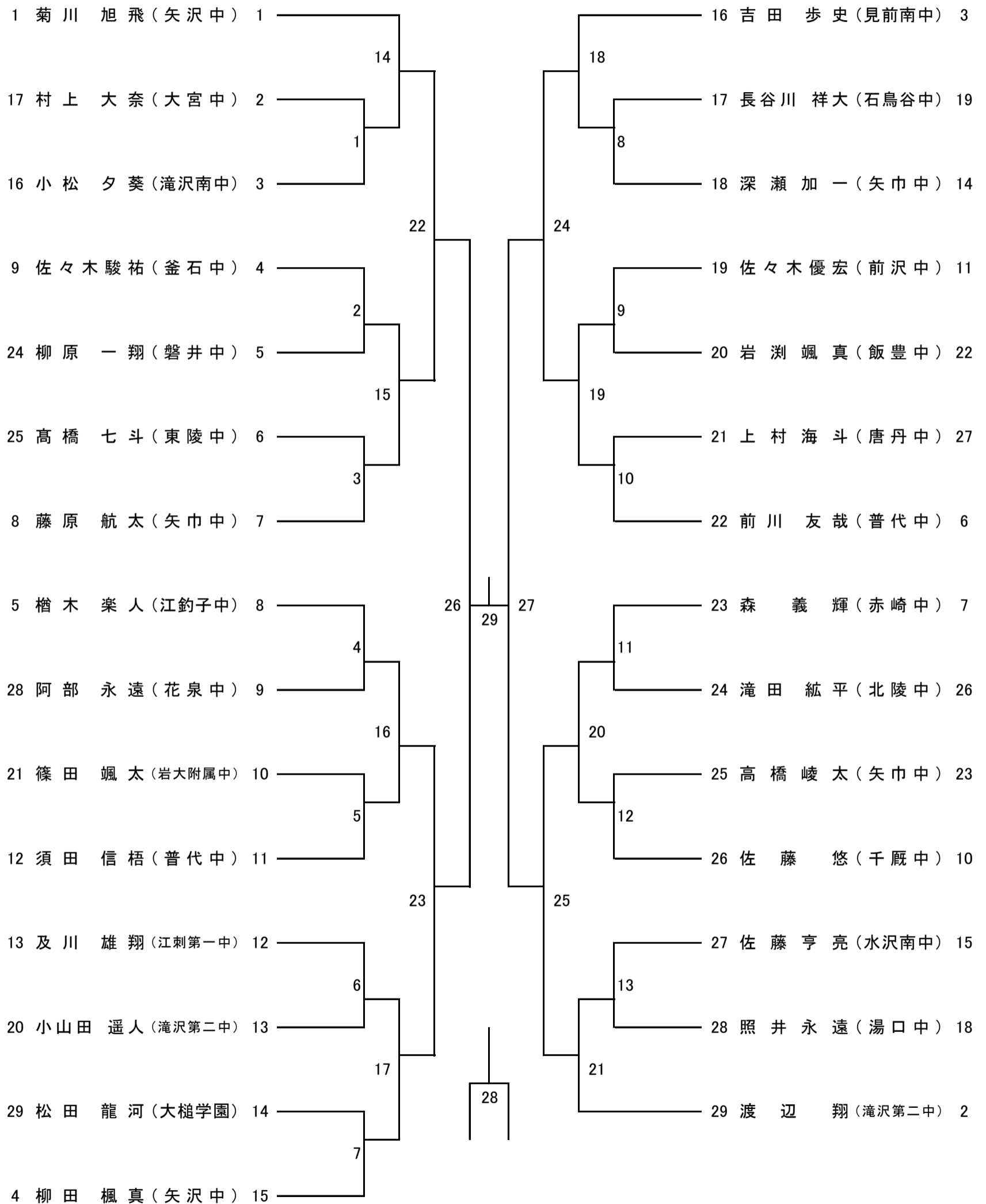

女子シングルス (GS)

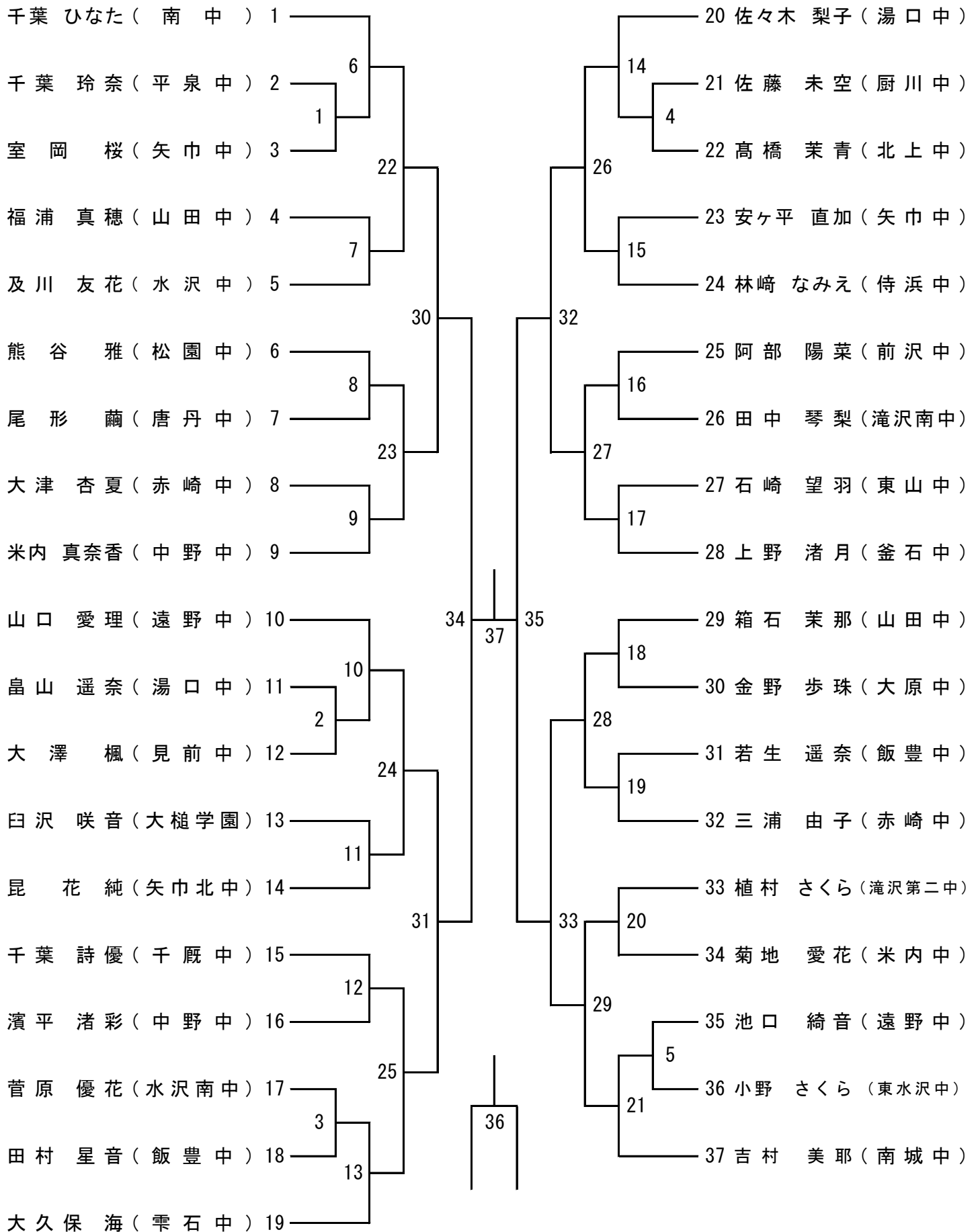

男子ダブルス (BD)

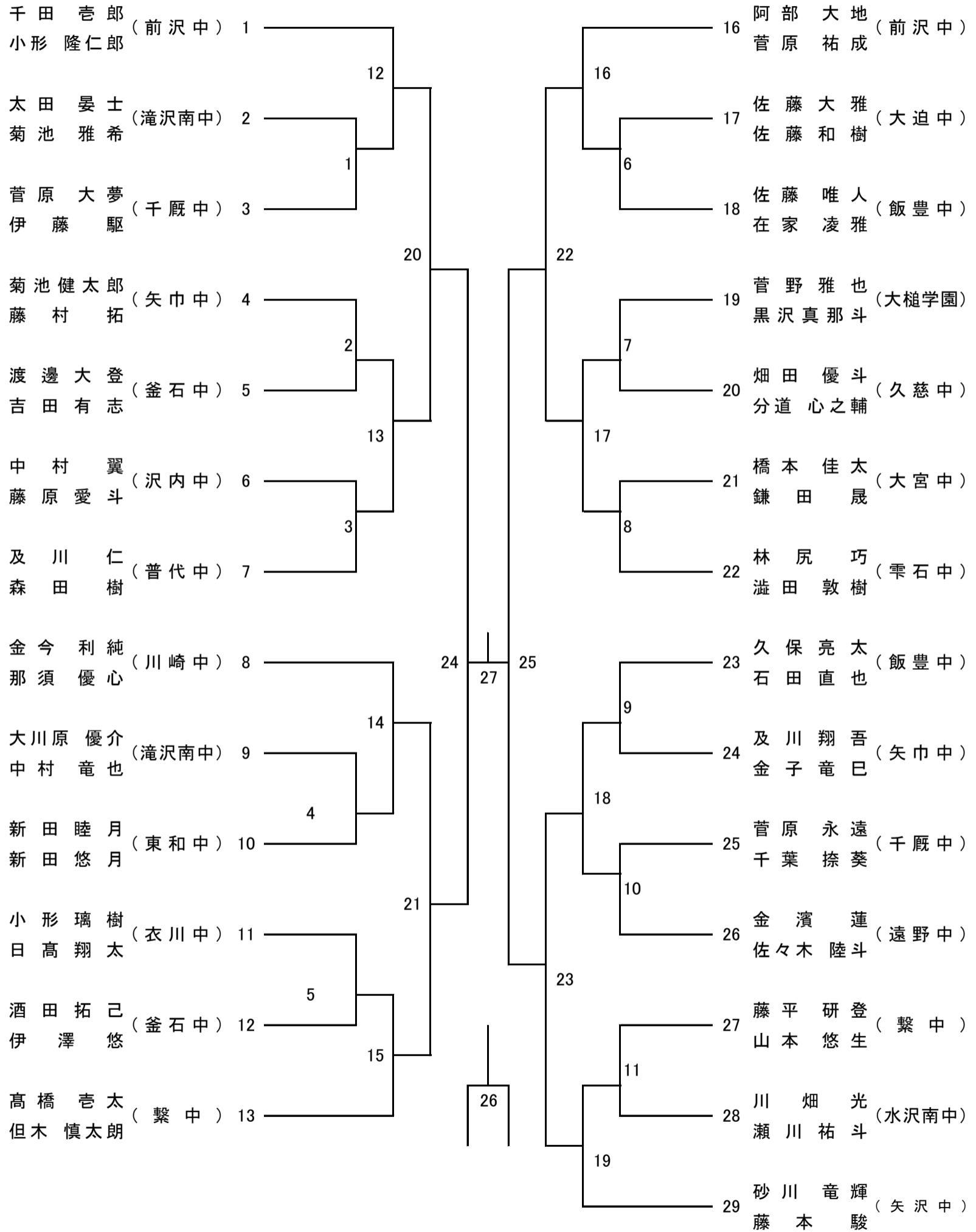

女子ダブルス (GD)

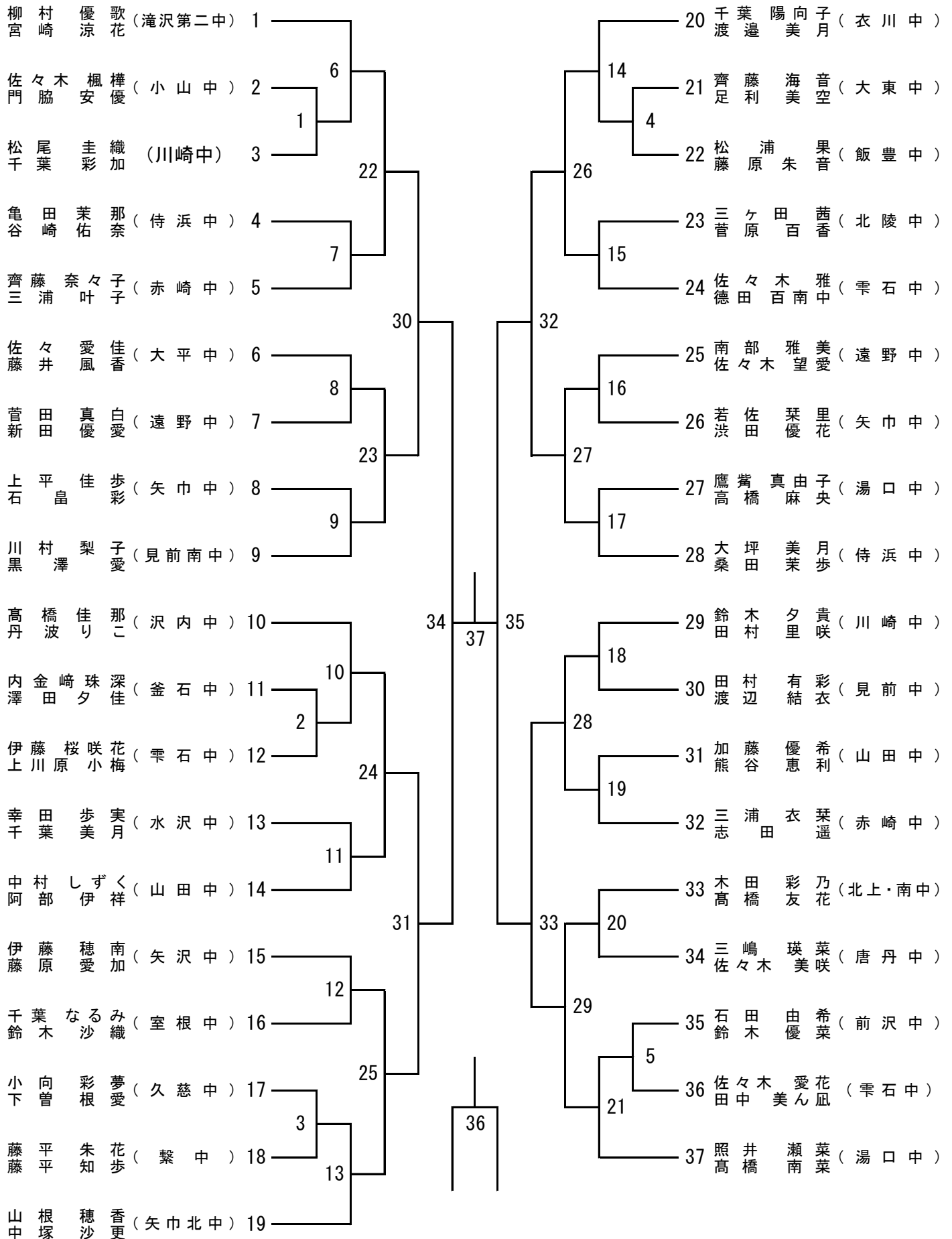

平成28年度岩手県中学校総合体育大会バドミントン競技タイムテーブル

《7月16日》

	1	2	3	4	5	6	7	8	9	10	11	12
8:10	男子団体 1～12練習時間											
8:20	男子団体13～21 女子団体 1～3練習時間											
8:30	女子団体 4～15練習時間											
8:40	女子団体 16～27練習時間											
8:50	女子団体 28～32練習時間											
9:10	開 会 式											
9:50	BT1	BT2	BT3	BT4	BT5	GT1	GT2	GT3	GT4	GT5	GT6	GT7
	GT8	GT9	GT10	GT11	GT12	GT13	GT14	GT15	GT16	BT6	BT7	BT8
	BT9	BT10	BT11	BT12	BT13	GT17	GT18	GT19	GT20	GT21	GT22	GT23
	GT24	BT14	BT15	BT16	BT17	GT25	GT26	GT27	GT28			
	BT18	BT18	BT18	BT19	BT19	BT19	GT29	GT29	GT29	GT30	GT30	GT30

《7月17日》

	1	2	3	4	5	6	7	8	9	10	11	12
8:05	男子個人戦参加選手練習時間											
8:10	女子個人戦参加選手練習時間											
8:15	団体戦決勝・シード順位決定戦参加選手練習時間											
8:30	BT21	BT21	BT21	BT20	BT20	BT20	GT31	GT31	GT31	GT32	GT32	GT32
	GS1	GS2	GS3	GS4	GS5	GD1	GD2	GD3	GD4	GD5	BS1	BS2
	BS3	BS4	BS5	BS6	BS7	BS8	BS9	BS10	BS11	BS12	BS13	BD1
	BD2	BD3	BD4	BD5	BD6	BD7	BD8	BD9	BD10	BD11	GS6	GS7
	GS8	GS9	GS10	GS11	GS12	GS13	GS14	GS15	GS16	GS17	GS18	GS19
	GS20	GS21	GD6	GD7	GD8	GD9	GD10	GD11	GD12	GD13	GD14	GD15
	GD16	GD17	GD18	GD19	GD20	GD21						
	BS14	BS15	BS16	BS17	BS18	BS19	BS20	BS21				
	BD12	BD13	BD14	BD15	BD16	BD17	BD18	BD19				
	GS22	GS23	GS24	GS25	GS26	GS27	GS28	GS29				
	GD22	GD23	GD24	GD25	GD26	GD27	GD28	GD29				

《7月18日》

	1	2	3	4	5	6	7	8	9	10	11	12
8:05	男子個人戦参加選手練習時間											
8:15	女子個人戦参加選手練習時間											
8:30		GS30	GS31	GS32	GS33			GD30	GD31	GD32	GD33	
		BS22	BS23	BS24	BS25			BD20	BD21	BD22	BD23	
		GS34	GS35	GD34	GD35			BS26	BS27	BD24	BD25	
		GS37	GS36		GD37	GD36		BS29	BS28		BD26	BD27
14:00	閉 会 式											

※試合は空いたコートから試合番号順に入れるものとします。

※試合前のコート練習は初戦のみ設けます。(団体戦は種目毎に2分、個人戦は3分)

※試合前のコート練習については本部(主審)の指示に従って行ってください。