

バドミントン競技男子団体(BT)

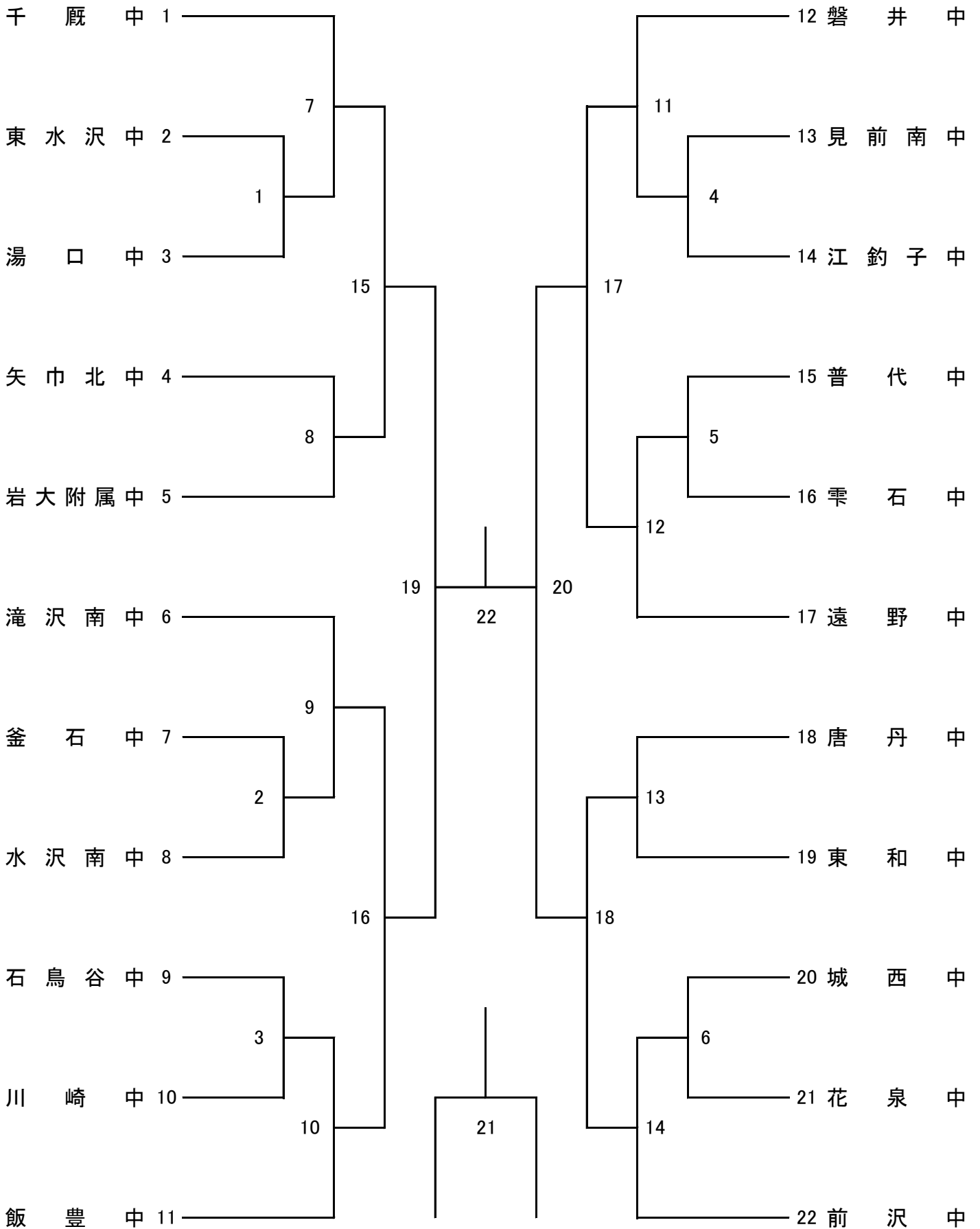

バドミントン競技女子団体 (GT)

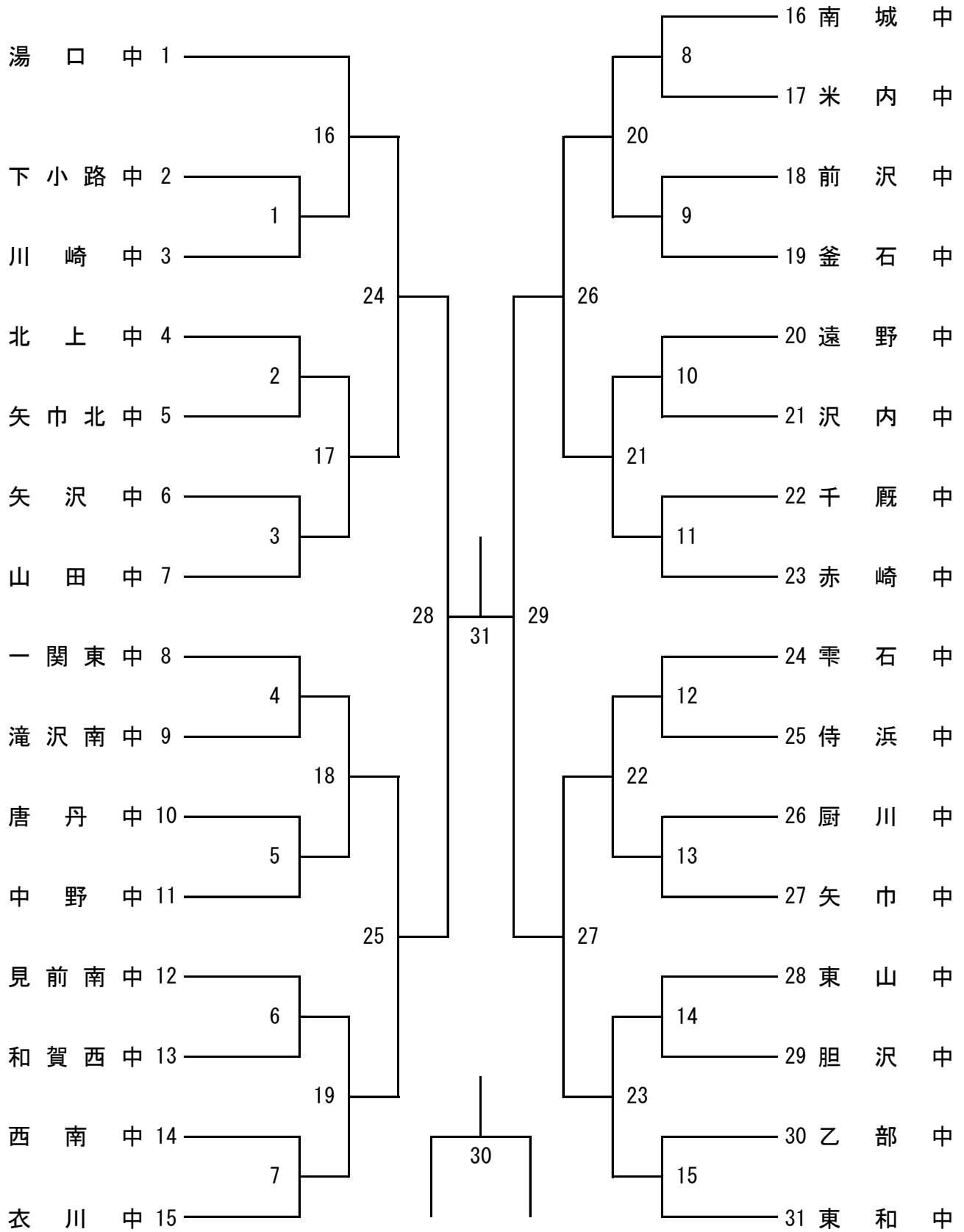

- 16 南城中
- 17 米内中
- 18 前沢中
- 19 釜石中
- 20 遠野中
- 21 沢内中
- 22 千厩中
- 23 赤崎中
- 24 雫石中
- 25 侍浜中
- 26 厨川中
- 27 矢巾中
- 28 東山中
- 29 胆沢中
- 30 乙部中
- 31 東和中

男子シングルス（BS）

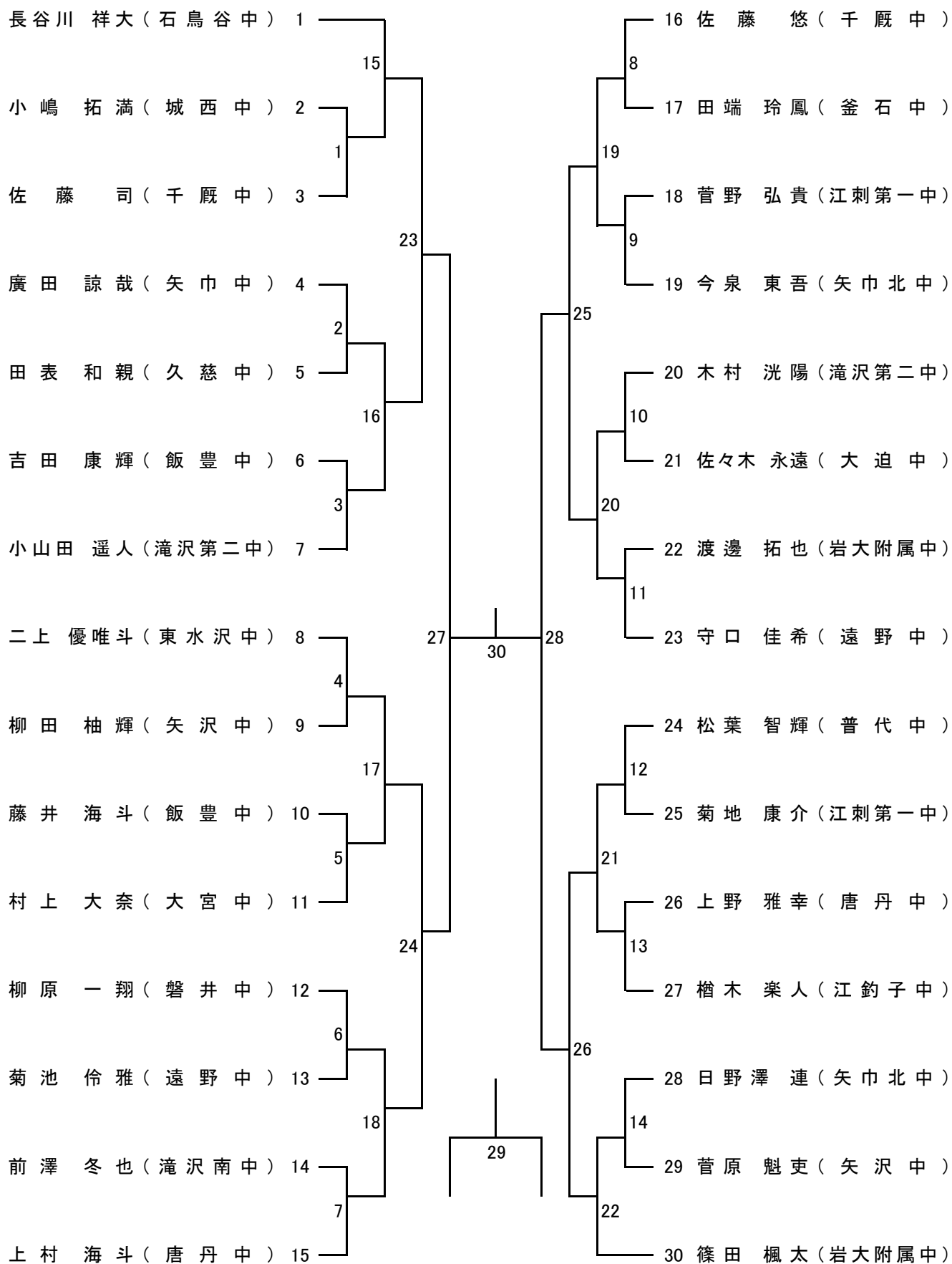

女子シングルス（GS）

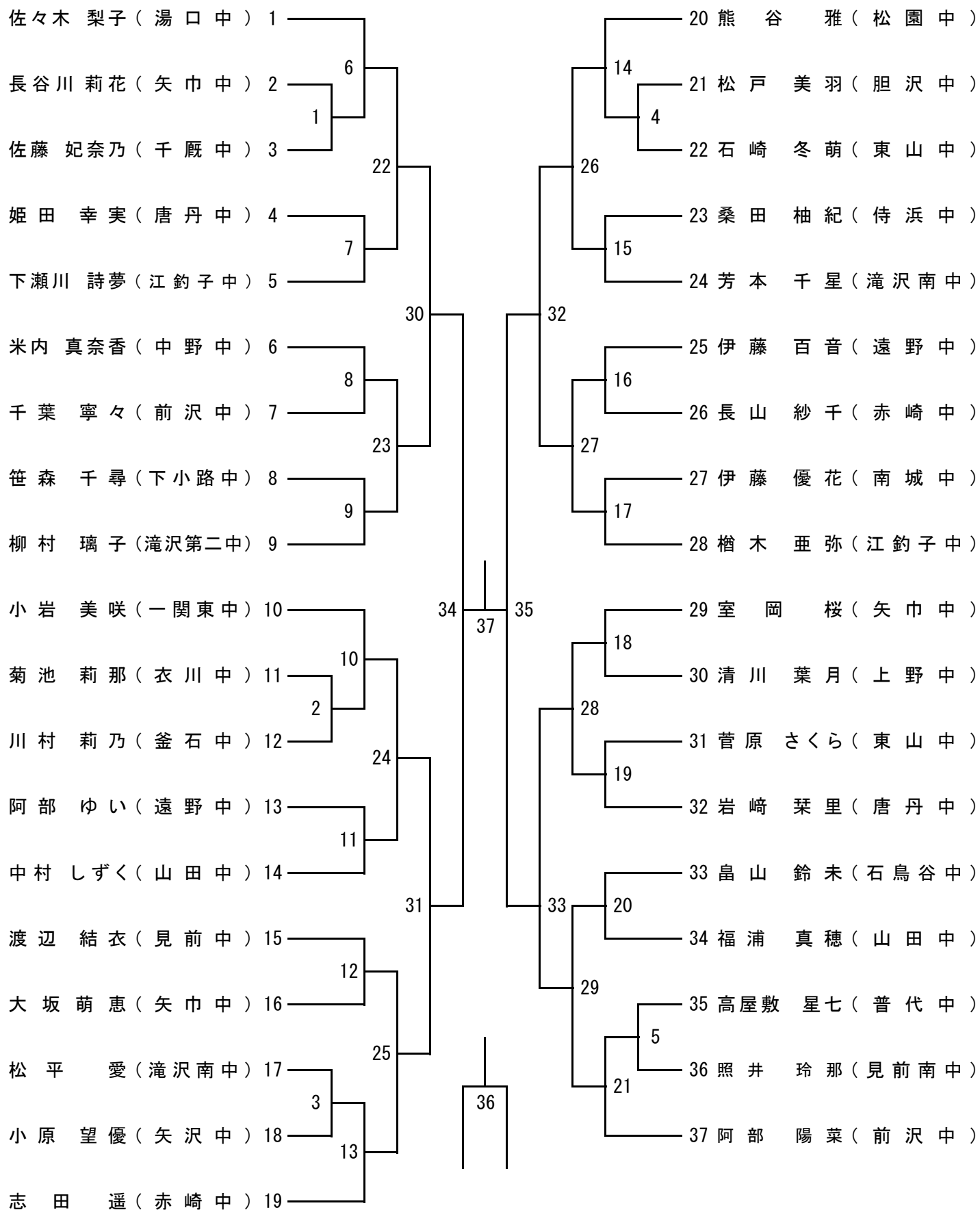

男子ダブルス (BD)

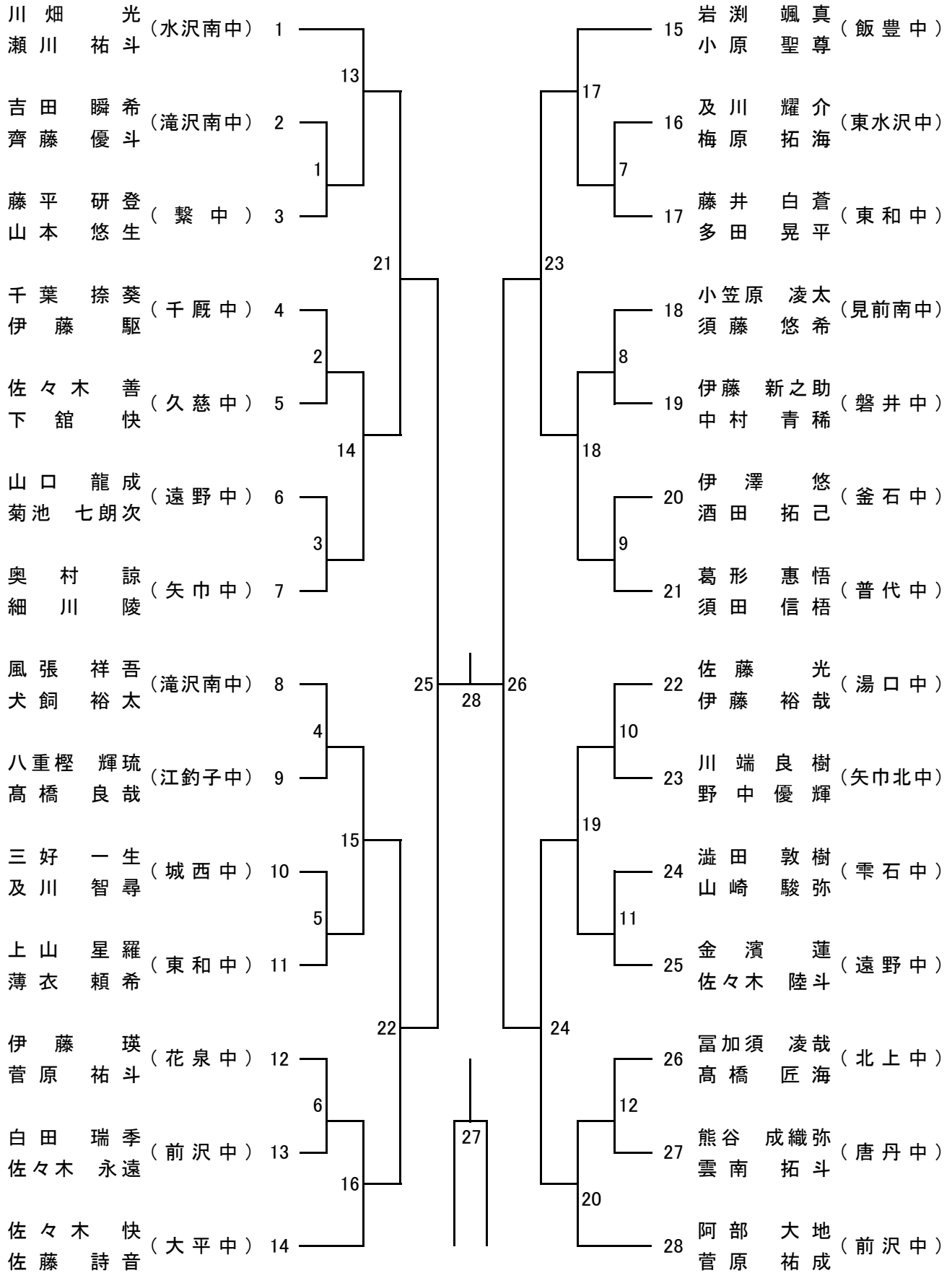

女子ダブルス (GD)

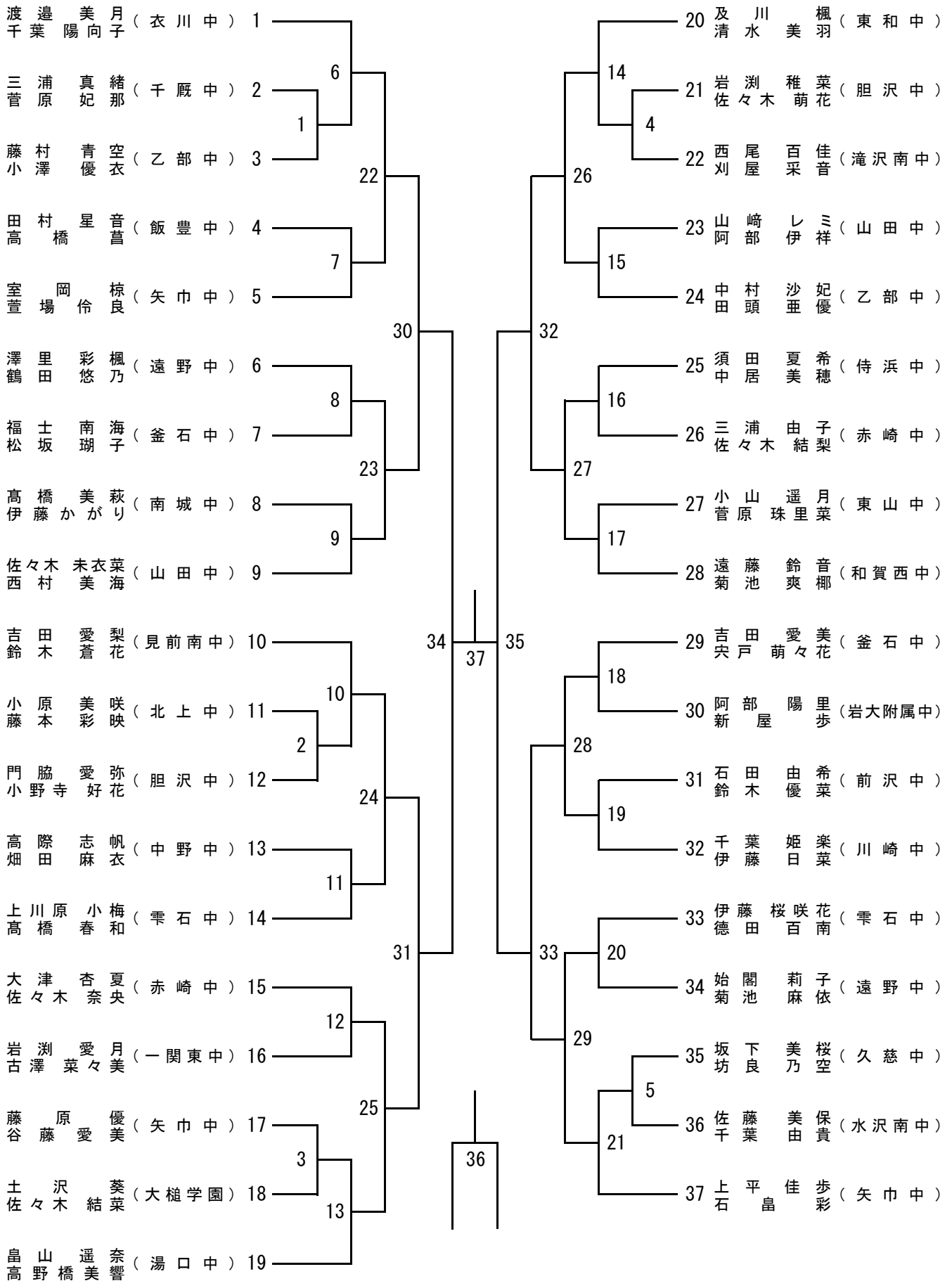

平成29年度岩手県中学校総合体育大会バドミントン競技タイムテーブル

《7月15日(土)》

コート 時間	1	2	3	4	5	6	7	8	9	10
8:10	男子団体 1~10練習時間									
8:18	男子団体11~20									
8:26	男子団体21~22 女子団体1~8練習時間									
8:34	女子団体 9~18練習時間									
8:42	女子団体 19~28練習時間									
8:50	女子団体 29~31練習時間									
9:10	開 会 式									
9:50	BT1	BT2	BT3	BT4	BT5	BT6	GT1	GT2	GT3	GT4
	GT5	GT6	GT7	GT8	GT9	GT10	GT11	GT12	GT13	GT14
	GT15	BT7	BT8	BT9	BT10	BT11	BT12	BT13	BT14	GT16
	<u>GT17</u>	<u>GT18</u>	<u>GT19</u>	<u>GT20</u>	<u>GT21</u>	<u>GT22</u>	<u>GT23</u>			
	BT15	BT16	BT17	BT18		GT24	GT25	GT26	GT27	
	BT19	BT19		BT20	BT20	GT28	GT28		GT29	GT29

※試合の進行状況により、二重線枠内GT17~GT23は第3アリーナでの試合の可能性あります。

《7月16日(日)》

コート 時間	1	2	3	4	5	6	7	8	9	10
8:05	男子個人戦参加選手練習時間									
8:10	女子個人戦参加選手練習時間									
8:15	団体戦決勝・シード順位決定戦参加選手練習時間									
8:30	BT21	BT21		BT22	BT22	GT30	GT30		GT31	GT31
	GS1	GS2	GS3	GS4	GS5	GD1	GD2	GD3	GD4	GD5
	BS1	BS2	BS3	BS4	BS5	BS6	BS7	BS8	BS9	BS10
	BS11	BS12	BS13	BS14	BD1	BD2	BD3	BD4	BD5	BD6
	BD7	BD8	BD9	BD10	BD11	BD12	GS6	GS7	GS8	GS9
	GS10	GS11	GS12	GS13	GS14	GS15	GS16	GS17	GS18	GS19
	GS20	GS21	GD6	GD7	GD8	GD9	GD10	GD11	GD12	GD13
	GD14	GD15	GD16	GD17	GD18	GD19	GD20	GD21		
	BS15	BS16	BS17	BS18	BS19	BS20	BS21	BS22	BD13	BD14
	BD15	BD16	BD17	BD18	BD19	BD20	GS22	GS23	GS24	GS25
	GS26	GS27	GS28	GS29	GD22	GD23	GD24	GD25	GD26	GD27
	GD28	GD29								

《7月17日(月)》

コート 時間	1	2	3	4	5	6	7	8	9	10
8:05	男子個人戦参加選手練習時間									
8:15	女子個人戦参加選手練習時間									
8:30	GS30	GS31	GS32	GS33		GD30	GD31	GD32	GD33	
	BS23	BS24	BS25	BS26		BD21	BD22	BD23	BD24	
	GS34	GS35	GD34	GD35		BS27	BS28	BD25	BD26	
	GS36	GS37	GD36	GD37		BS29	BS30	BD27	BD28	
14:00	閉 会 式									

※試合は空いたコートから試合番号順に入れるものとします。

※試合前のコート練習は初戦のみ設けます。(団体戦は種目毎に2分、個人戦は3分)

※試合前のコート練習については本部(主審)の指示に従って行ってください。