

平成30年度 岩手県中学校新人大会バドミントン競技 タイムテーブル

《11月17日》

	男子会場(盛岡体育館)				女子会場(渋民運動公園総合体育館)					
	1	2	3	4	1	2	3	4	5	6
	コート練習割り当て				コート練習割り当て					
BT8:10-8:17 GT8:10-8:16	雫石	前沢	北上	唐丹	唐丹	江釣子	下小路	室根	胆沢	遠野
BT8:17-8:24 GT8:16-8:22	岩大附属	千厩	湯口	東陵	米内	北上	矢沢	南	一関東	花巻
BT8:24-8:31 GT8:22-8:28	城西	江刺第一	大東	矢巾	釜石	城西	中野	前沢	平泉	
BT8:31-8:38 GT8:28-8:34	胆沢	北陵	東和	釜石	見前	雫石	衣川	大東	沢内	
BT8:38-8:45 GT8:34-8:40	大原	普代	見前南	東水沢	石鳥谷	大平	山田	花泉	北陵	
BT8:45-8:52 GT8:40-8:46	遠野	室根	石鳥谷	飯豊	侍浜	見前南	南城	普代	東山	
GT8:46-8:52					滝沢第二	飯豊	江刺第一	厨川	矢巾	
9:10	開会式				開会式					
9:50	BT1	BT2	BT3	BT4	GT1	GT2	GT3	GT4	GT5	GT6
	BT5	BT6	BT7	BT8	GT8	GT9	GT10	GT12	GT13	GT16
	BT9	BT10	BT11	BT12	GT7	GT11	GT14	GT15	GT17	GT18
	BT13	BT14	BT15	BT16	GT19	GT20	GT21	GT22	GT23	GT24
	BT17	BT18	BT19	BT20	GT25	GT26	GT27	GT28	GT29	
	BT21	BT21	BT22	BT22	GT30		GT31	GT32		GT33
					GT34	GT34	GT34	GT35	GT35	GT35

《11月18日》

	男子会場(盛岡体育館)				女子会場(渋民運動公園総合体育館)					
	1	2	3	4	1	2	3	4	5	6
8:10-8:14	個人戦出場選手練習時間1				個人戦出場選手練習時間1					
8:14-8:18	個人戦出場選手練習時間2				個人戦出場選手練習時間2					
8:18-8:22	個人戦出場選手練習時間3				個人戦出場選手練習時間3					
8:22-8:26	個人戦出場選手練習時間4				個人戦出場選手練習時間4					
8:26-8:30	団体戦決勝・シード順位決定戦参加選手練習時間				団体戦決勝・シード順位決定戦参加選手練習時間					
8:35	BT23	BT23	BT24	BT24	GT36	GT36	GT36	GT37	GT37	GT37
	BS1	BS2	BS3	BS4	GS1	GS2	GS3	GS4	GS5	GS6
	BS5	BS6	BD1	BD2	GS7	GS8	GS9	GS10	GS11	GS12
	BD3	BS7	BS8	BS9	GS13	GS14	GS15	GS16	GD1	GD2
	BS10	BS11	BS12	BS13	GD3	GD4	GD5	GD6	GD7	GD8
	BS14	BD4	BD5	BD6	GD9	GD10	GD11	GD12	GD13	GD14
	BD7	BD8	BD9	BD10	GS17	GS18	GS19	GS20	GS21	GS22
	BD11	BS15	BS16	BS17	GS23	GS24	GD15	GD16	GD17	GD18
	BS18	BD12	BD13	BD14	GD19	GD20	GD21	GD22	GS25	GS26
	BD15	BS19	BS20	BD16	GS27	GS28	GD23	GD24	GD25	GD26
	BD17				GS29	GS30	GD27	GD28		
	BS21	BS22	BD18	BD19	GS31	GS32	GD29	GD30		
16:30	閉会式				閉会式					

※試合は空いたコートから試合番号順に入れるものとします。

※試合前のコート練習は初戦のみ設けます。(団体戦は種目毎に2分、個人戦は3分)

※試合前のコート練習については本部(主審)の指示に従って行ってください。

バドミントン競技男子団体(BT)

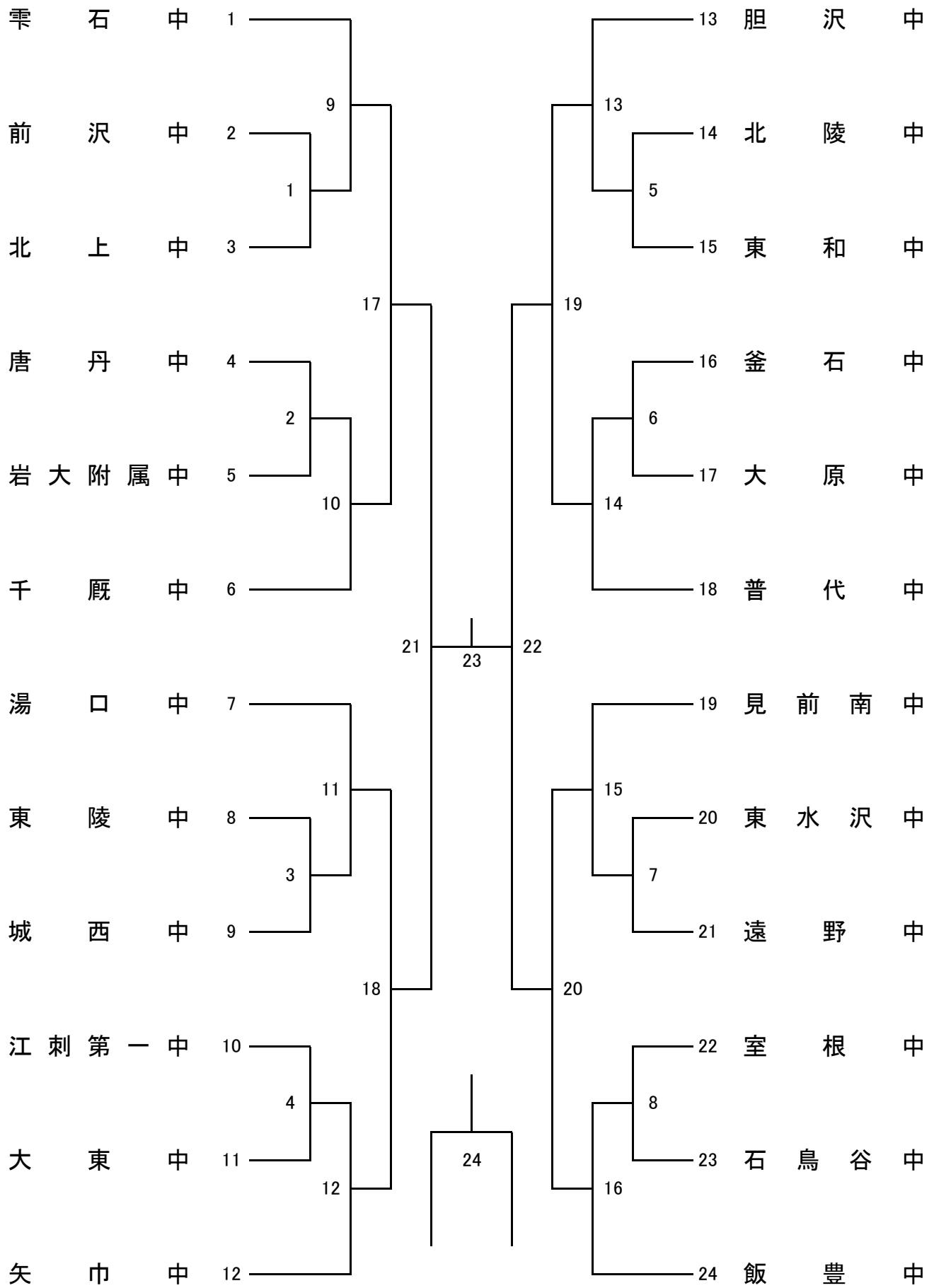

バドミントン競技男子シングルス (BS)

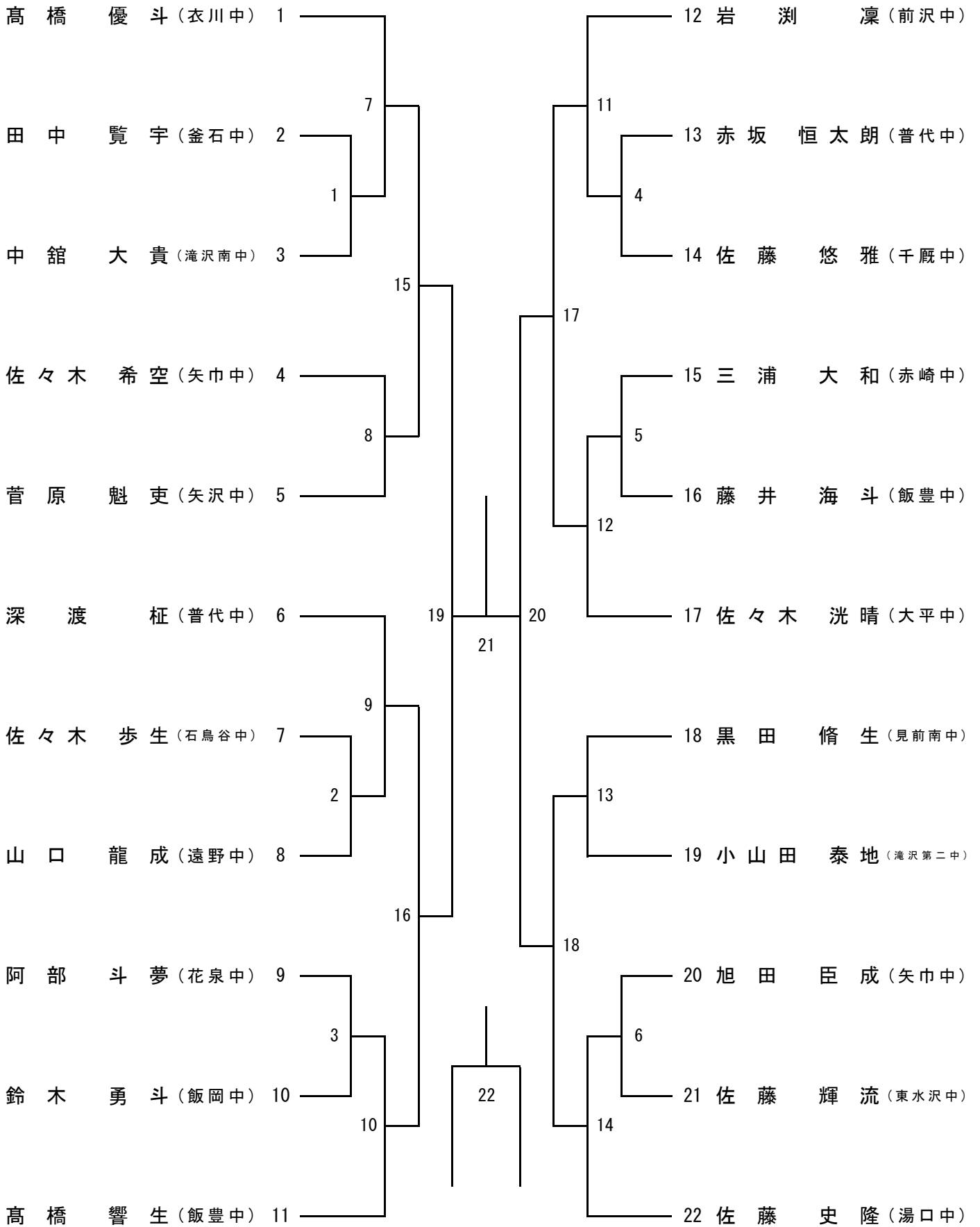

バドミントン競技男子ダブルス (BD)

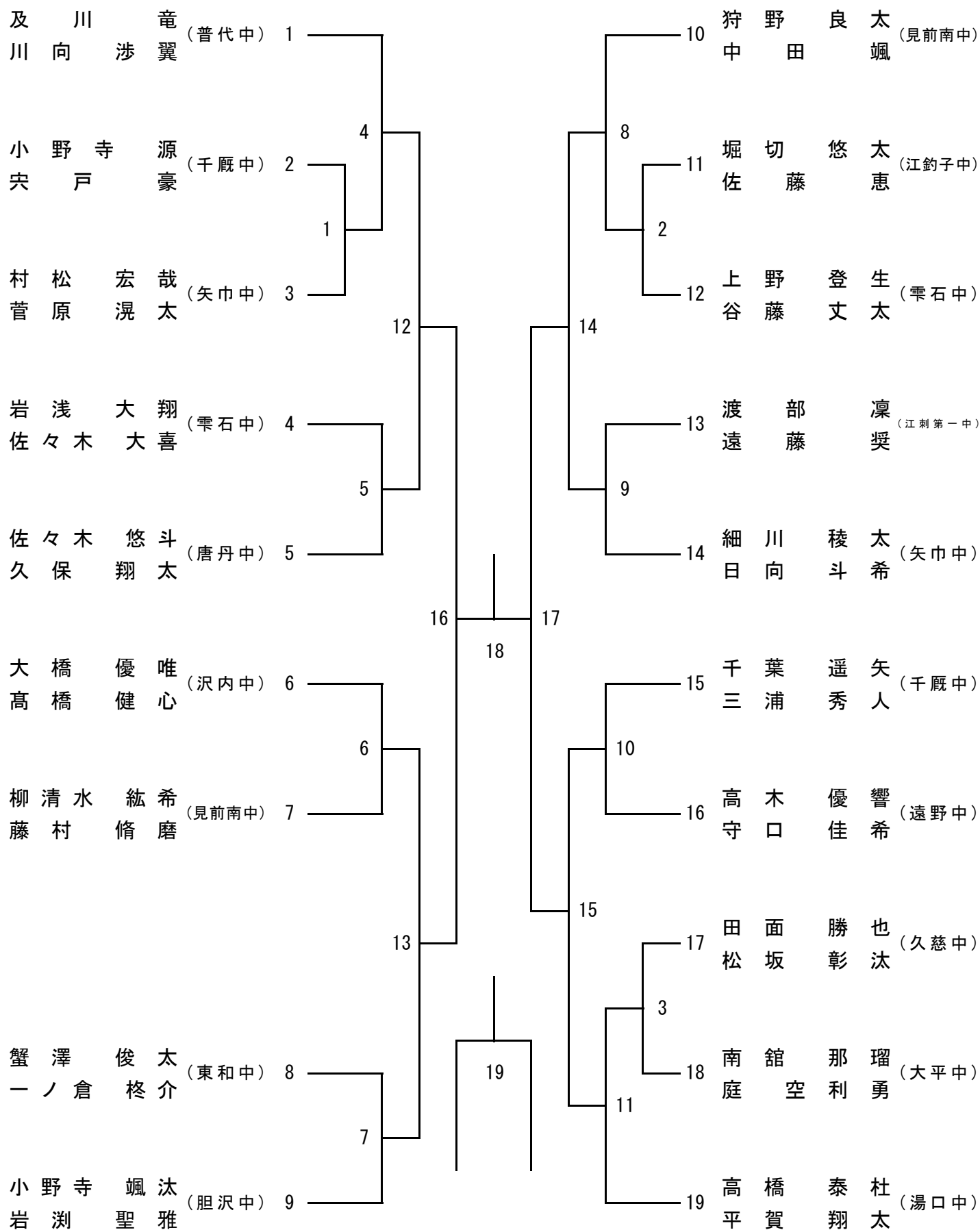

バドミントン競技女子団体(GT)

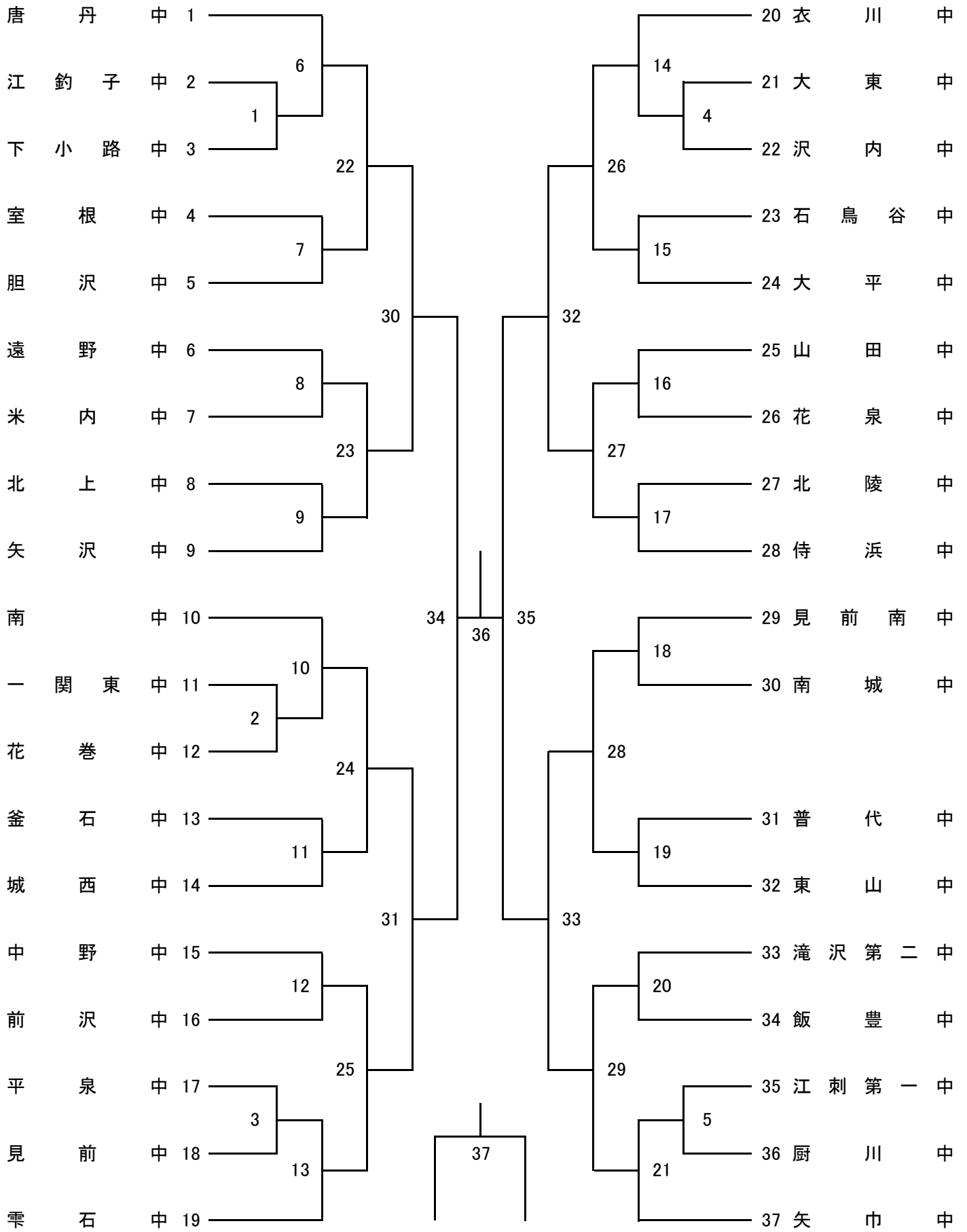

バドミントン競技女子シングルス (GS)

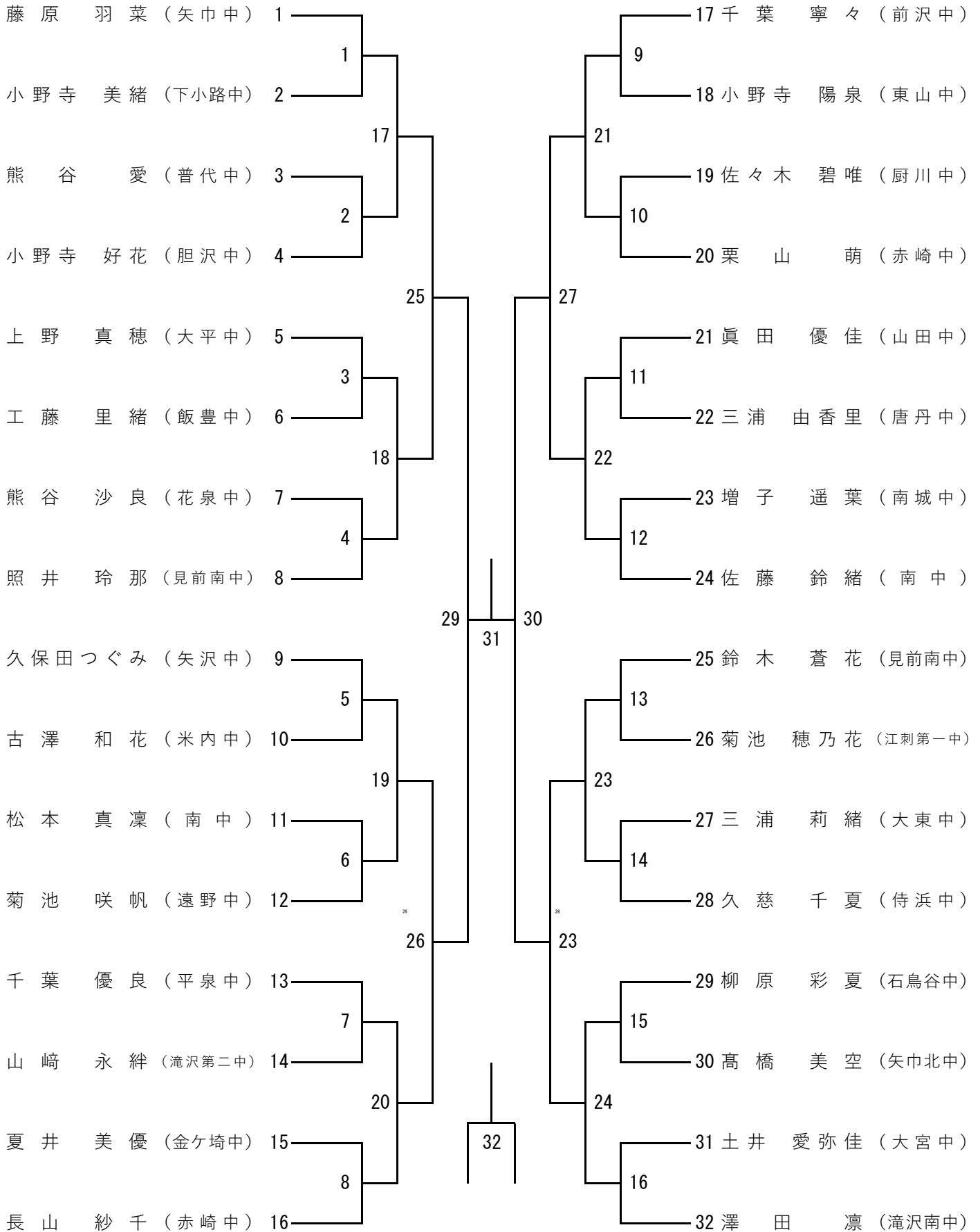

バドミントン競技 女子ダブルス (GD)

